

ZUMMO 

ZUMMO Z08



PROGRAMADOR Y CONTADOR DIGITAL
PROGRAMMER AND DIGITAL COUNTER



www.zummo.es **ZUMMO** 
INNOVACIONES MECÁNICAS, S.A.



Sistema de Calidad certificado
Nº Reg.: 12 100 15585 TMS



Nº de Registro del Certificado
12 104 15585 TMS



ADECUADO PARA CUALQUIER TIPO DE INSTALACIÓN DADO SU REDUCIDO TAMAÑO

- Z08 ZUMMO es un exprimidor automático de naranjas provisto de un atractivo alimentador giratorio de gran capacidad.
- Calidad de sabor e higiene total. Su sistema de exprimido no machaca la corteza ni el zumo entra en contacto con ella, evitando aceites y acidez. Demostrado en laboratorios.
- Rápida y fácil limpieza.
- Admite frutas de 60 a 80 mm de diámetro.
- Programador y contador digital de frutas exprimidas.
- Protección por triple sensor automático de seguridad.
- Cesta superior de almacenamiento de frutas con capacidad de 9 Kg.
- Filtro de acero inoxidable.
- Bandeja recoge-goteo y cubetas recoge-cortezas.
- Cuerpo del exprimidor en acero inoxidable.

FITS EASILY INTO ANY ENVIRONMENT DUE TO THEIR COMPACT DIMENSIONS

- The Z08 ZUMMO is an automatic orange juice squeezer with an attractive large-capacity revolving feeder.
- Top quality flavour and hygiene. The juicing system does not damage the peel and the juice is prevented from coming into contact with it to avoid contamination from acidity or essential oils – as proven by laboratory tests.
- Quick and easy to clean.
- Accepts fruit of 60 - 80 mm in diameter.
- Digital programmer and meter of squeezed fruit.
- Automatic triple-sensor safety protection.
- Upper fruit storage basket with a capacity of 9 kilos.
- Stainless steel filter.
- Drip-tray and peel-collection bins.
- Stainless steel squeezer body.

CARACTERÍSTICAS TÉCNICAS

PESO: 56,56 Kg
 CAPACIDAD DEL ALIMENTADOR: 9 Kg
 TAMAÑO DE LA FRUTA
 60 a 80 mm
 FRUTAS POR MINUTO: 10
 MOTOR: monofásico 0.33 CV. Single phase
 CONSUMO: 275 W
 SEGURIDAD: Protección por triple sensor automático de seguridad. Protección térmica motor. Protección por bloqueo motor
 VOLTAJES DISPONIBLES
 220-230 V - 50/60 Hz
 100-110 V - 50/60 Hz
 240 V - 50 Hz

TECHNICAL CHARACTERISTICS

NET WEIGHT: 56,56 Kg
 FEEDER CAPACITY: 9 Kg
 FRUIT DIAMETER:
 2 4/12" to 3 2/12"
 FRUITS PER MINUTE: 10
 MOTOR: Single phase 0.33 CV
 CONSUMPTION: 275 W
 SECURITY: Safety cut-out triple detector Motor over-heat protection Protection against blocked motor
 VOLTAGE:
 220-230 V - 50 /60 Hz
 100-110 V - 50/60 Hz
 240 V – 50 Hz

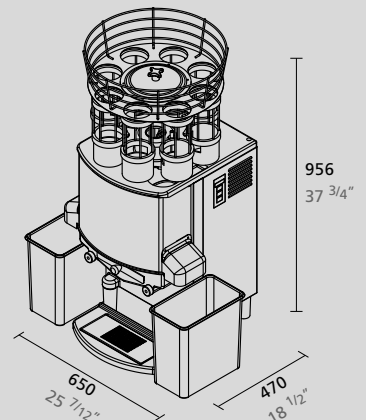

MEDIDAS SIZES